

Ref. 061406

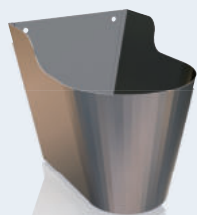

1x



1x 080608



1x 060606



1x 080418



1x 460219



1x 461004



1x 461202



1x 460404



1x 461604

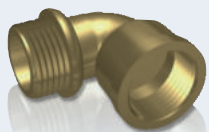

1x 461802



1x 454202



2x 421240



4x 409822

2x 409824



2x 421038

2x 421040



1



2

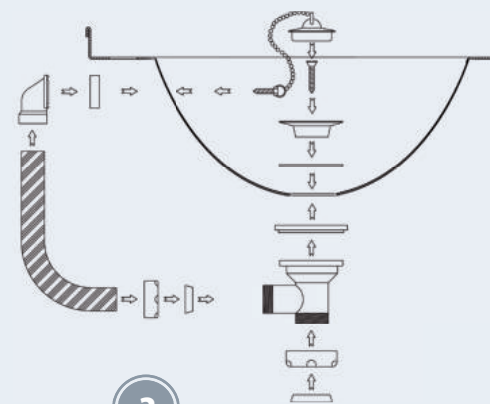

3

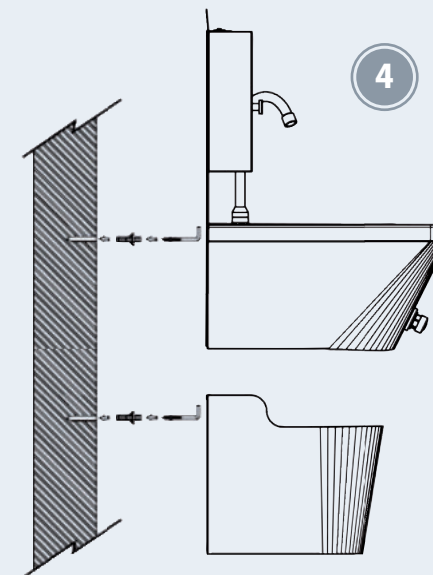

4

Lavamanos integral mural

de rodilla

Ref. 061406

Contenido

- Envolvente para lavamanos integral mural.
- 080608 - Papelera modelo Design para lavamanos integral.
- 060606 - Peto postizo para acoplar a lavamanos integral.
- 080418 - Dispensador de 1 caja de guantes, tissues o toallas.
- 460219 - Dosificador de jabón inoxidable 800 ml.
- 461004 - Caño giratorio 160x180x1/2" (rosca de 50mm).
- 461202 - Latiguillo flexible de malla de acero inoxidable H-H 1/2" 400mm.
- 460404 - Pulsador temporizado M-M de 1/2".
- 461604 - Mezclador antiretorno M-H-M de 1/2".
- 461802 - Codo a 90° M-H de 1/2".
- 454202 - Válvula 2 1/2" con rebosadero para fregadero de 500mm.
- 421240 - Alcayata 60x5mm.
- 409822 - Taco de plástico nylon Fisher 6x30mm.
- 409824 - Taco de plástico nylon Fisher 8x40mm.
- 421038 - Tornillo rosca chapa 22x4,8 mm. DIN 7981 A2.
- 421040 - Tornillo rosca chapa 32x3,9 mm. DIN 7981 A2.

Montaje



Verifique el contenido.

Evite la suciedad en tuberías y el entorno antes de instalar.

Si la instalación de fontanería es nueva, dejar correr el agua.

Es aconsejable emplear guantes anticorte para las operaciones de montaje.

Utilice teflón para sellar las conexiones.

Conecte el codo a la salida del pulsador (ver flecha en parte inferior del pulsador) · Fig.1

Conecte la salida del mezclador antiretorno a la entrada del pulsador (ver flecha en parte inferior del pulsador) · Fig. 1

Conecte el latiguillo de agua mezclada al codo · Fig. 1

Introduzca el caño por el orificio superior del mueble y fíjelo con las tuercas que se acompañan · Fig. 2

Conecte las tomas de agua (no incluidos) al mezclador antirretorno.

Introduzca el pulsador en el orificio por la parte interior del mueble y fíjelo con su tuerca por la parte exterior.

Conecte el extremo libre del latiguillo de agua mezclada a la toma del caño.

Monte la válvula de desagüe · Fig. 3

Fije el lavamanos en la pared · Fig. 4

Ya puede conectar las tomas de agua y desagüe al lavamanos.

Regule la temperatura deseada girando la corona del mezclador antiretorno.

Inserte el Peto por la parte superior de la pestaña de la cubeta, deslícelo por sus guías y fíjelo con los tornillos habiendo colocado previamente los tacos a la pared.

Fije los complementos a la pared sobre el Peto con sus tornillos correspondientes.

Fije la papelera a la pared en el lugar y altura deseada con sus tacos y alcayatas · Fig. 4

Manejo

Para abrir el agua mantenga presionado el pulsador con la rodilla o el muslo.

Para cortar el suministro suelte el pulsador.

La temperatura puede regularse mediante el mando del mezclador antiretorno.

Mantenimiento

- Use sólo agua y jabón neutro en la limpieza.
- Frote con un paño suave.
- Enjuague con abundante agua.
- Seque con un paño suave.
- No emplee ácidos o detergentes agresivos, ni raspe con estropajos, espátulas, cuchillas u objetos cortantes o punzantes.



Seguridad

No se han observado riesgos.

Repuestos disponibles

- 080608 - Papelera modelo Design para lavamanos integral.
- 060606 - Peto postizo para acoplar a lavamanos integral.
- 080418 - Dispensador de 1 caja de guantes, tissues o toallas.
- 460219 - Dosificador de jabón inoxidable 800 ml.
- 461004 - Caño giratorio 160x180x1/2" (rosca de 50mm).
- 461202 - Latiguillo flexible de malla de acero inoxidable H-H 1/2" 400mm.
- 460404 - Pulsador temporizado M-M de 1/2".
- 461604 - Mezclador antiretorno M-H-M de 1/2".
- 461802 - Codo a 90° M-H de 1/2".
- 454202 - Válvula 2 1/2" con rebosadero para fregadero de 500mm.

Todas las medidas están expresadas en milímetros.

Integral wall washbasin

knee

Ref. 061406

Contents

- Sheathing for integral wall washbasin.
- 080608 - Design model wastepaper bin for integral washbasin.
- 060606 - Detachable Breastplate to fit into integral washbasin.
- 080418 - 1 box dispenser of gloves, tissue or towels.
- 460219 - Stainless steel 800 ml. soap dosing device.
- 461004 - Turning tap 160x180x1 (50mm nut).
- 461202 - H-H 1/2" (400mm) flexible hose with stainless steel mesh.
- 460404 - 1/2" M-M timer button.
- 461604 - 1/2" M-H-M non-return mixer.
- 461802 - 1/2" M-H 90° knee.
- 454202 - 2 1/2" Valve with trough for 500mm sink.
- 421240 - 60x5mm Hook.
- 409822 - Plastic nylon Fisher 6x30mm peg.
- 409824 - Plastic nylon Fisher 8x40mm peg.
- 421038 - Plate thread bolt 22x4,8mm. DIN 7981 A2.
- 421040 - Plate thread bolt 32x3,9mm. DIN 7981 A2.

Assembly



Check the contents.

Avoid dirt in pipes and in the area before assembly.

If the plumbing is new, let the water flow.

When assembling, it is advisable to use special gloves not to get cuts on hands.

Use teflon to seal connexions.

Connect the knee to the push-button output (see arrow beneath the push-button) · Fig.1

Connect the outlet of the non-returning mixer to the inlet of the push button (see arrow at the bottom of push button) · Fig. 1

Connect the mixed water hose to the knee · Fig. 1

Introduce the pipe in the upper orifice and fix it with the attached bolts · Fig. 2

Connect the water ports (not supplied) to the non-return mixer.

Introduce the push button in the orifice from the inside of the case and fix it with its bolt from the outside.

Connect the free end of the mixed water flex hose to the output.

Assemble the discharge valve · Fig. 3

Fix the washbasin on the wall · Fig. 4

You can now connect the water input and the discharge to the washbasin.

Adjust the desired temperature by turning the non-return mixing crown.

Insert the Breastplate from the top of the pan flap, slide it along the guides and fasten it with screws on the previously fitted wall plugs.

Clamp the complements to the wall on the Breastplate with its corresponding screws.

Clamp the wastepaper bin onto the wall on the desired spot and height with its wall plugs and hooks · Fig. 4

Use

To open the water keep the button pressed with the knee or thigh.

To stop the water release the button.

Temperature can be adjusted with the non-return mixer handle.

Maintenance

- Use only water and neutral soap when cleaning.
- Wipe with a soft cloth.
- Rinse with plenty of water.
- Dry with a soft cloth.
- Do not use acids or strong detergents and do not rub with a scourer or spatula.



Safety

No risks have been reported.

Available spares

- 080608 - Design model wastepaper bin for integral washbasin.
- 060606 - Detachable Breastplate to fit into integral washbasin.
- 080418 - 1 box dispenser of gloves, tissue or towels.
- 460219 - Stainless steel 800 ml. soap dosing device.
- 461004 - Turning tap 160x180x1 (50mm nut).
- 461202 - H-H 1/2" (400mm) flexible hose with stainless steel mesh.
- 460404 - 1/2" M-M timer button.
- 461604 - 1/2" M-H-M non-return mixer.
- 461802 - 1/2" M-H 90° knee.
- 454202 - 2 1/2" Valve with trough for 500mm sink.

All sizes are described in mms.

Lave-mains intégral mural

à genoux

Ref. 061406

Contenu

- Enveloppe pour lave-mains intégral mural.
 080608 - Corbeille modèle Design pour lave-mains intégral.
 060606 - Protection postiche pour accoupler à lave-mains intégral.
 080418 - Distributeur de 1 boîte de gants, tissus ou serviettes.
 460219 - Doseur de savon inoxydable 800 ml.
 461004 - Prise d'eau giratoire 160x180x1/2" (filet de 50 mm).
 461202 - Tuyau souple en maille d'acier inoxydable H-H 1/2" 400 mm.
 460404 - Bouton-poussoir temporisé M-M de 1/2".
 461604 - Mélangeur antiretour M-H-M de 1/2".
 461802 - Coude à 90° M-H de 1/2".
 454202 - Valve 2 1/2" avec déversoir pour évier de 500 mm.
 421240 - Broche 60x5 mm.
 409822 - Taquet en plastique nylon Fisher 6x30 mm.
 409824 - Taquet en plastique nylon Fisher 8x40 mm.
 421038 - Vis filet plaque 22x4,8 mm. DIN 7981 A2.
 421040 - Vis filet plaque 32x3,9 mm. DIN 7981 A2.

Montage



Vérifiez le contenu.

Évitez la saleté dans les tuyaux et l'environnement avant d'installer.

Si l'installation de plomberie est neuve, laissez couler l'eau.

Il est conseillé d'employer des gants anticoupe pour les opérations de montage.

Utilisez du téflon pour sceller les connexions.

Connectez le coude à la sortie du bouton-poussoir (voir flèche à la partie inférieure du bouton-poussoir) · Fig.1

Connectez la sortie du mélangeur antiretour à l'entrée du bouton-poussoir. (voir flèche à la partie inférieure du bouton-poussoir) · Fig. 1

Connectez le tuyau d'eau mélangée au coude · Fig. 1

Introduisez la prise d'eau par l'orifice supérieur du meuble et fixez-la avec les écrous qui accompagnent · Fig. 2

Connectez les prises d'eau (non inclus) au mélangeur antiretour.

Introduisez le bouton-poussoir dans l'orifice par la partie intérieure du meuble et fixez-le par le biais de l'écrou para la partie extérieure.

Connectez le bout libre du tuyau souple d'eau mélangée à la prise de la prise d'eau.

Montez la valve de vidange · Fig. 3

Fixez le lavemains au mur · Fig. 4

Vous pouvez alors connectez les prises d'eau et de vidange au lavemains.

Réglez la température souhaitée en tournant la couronne du mélangeur antiretour.

Insérez la protection par la partie supérieure de la joue de la cuvette, faites-la glisser par ses guides et fixez-la à l'aide des vis après avoir préalablement mis les chevilles au mur.

Fixez les compléments au mur sur la protection avec les vis correspondantes.

Fixez la corbeille au mur au lieu souhaité à l'aide des chevilles et des taquets · Fig. 4

Maniement

Pour ouvrir l'eau gardez le bouton-poussoir pressé à l'aide du genou ou de la cuisse. Pour couper l'eau, relâchez le bouton-poussoir.

La température peut être réglée par le biais de la commande du mélangeur antiretour.

Maintenance

- Utilisez uniquement de l'eau et du savon neutre pour le nettoyage.
- Frottez à l'aide d'un chiffon doux.
- Rincez avec de l'eau abondante.
- Séchez à l'aide d'un chiffon sec.
- N'employez pas d'acides ou de détergent agressifs, ne grattez pas avec des tampons métalliques, des spatules, des lames ou des objets coupants ou pointus.



Sécurité

Sans risque constaté.

Pièces de rechange disponibles

080608 - Corbeille modèle Design pour lave-mains intégral.
 060606 - Protection postiche pour accoupler à lave-mains intégral.
 080418 - Distributeur de 1 boîte de gants, tissus ou serviettes.
 460219 - Doseur de savon inoxydable 800 ml.
 461004 - Prise d'eau giratoire 160x180x1/2" (filet de 50 mm).
 461202 - Tuyau souple en maille d'acier inoxydable H-H 1/2" 400 mm.
 460404 - Bouton-poussoir temporisé M-M de 1/2".
 461604 - Mélangeur antiretour M-H-M de 1/2".
 461802 - Coude à 90° M-H de 1/2".
 454202 - Valve 2 1/2" avec déversoir pour évier de 500 mm.

Toutes les mesures sont exprimées en millimètres.

Lavatório integral de parede

de Joelho

Ref. 061406

Conteúdo

- Envolvente para lavatório integral de parede.
- 080608 - Porta-papéis modelo Design para lavatório integral.
- 060606 - Parapeito falso para unir ao lavatório integral.
- 080418 - Dispensador de 1 caixa de luvas, lenços de papel ou toalhas.
- 460219 - Doseador de sabão em aço inoxidável de 800 ml.
- 461004 - Cano giratório 160x180x1/2" (rosca de 50mm).
- 461202 - Tubo flexível de malha de aço inoxidável H-H 1/2" 400mm.
- 460404 - Botão temporizado M-M de 1/2".
- 461604 - Misturador anti-retorno M-H-M de 1/2".
- 461802 - Cotovelo a 90° M-H de 1/2".
- 454202 - Válvula 2 1/2" com saída para pia de 500mm.
- 421240 - Gancho 60x5mm.
- 409822 - Bucha de plástico nylon Fisher 6x30mm.
- 409824 - Bucha de plástico nylon Fisher 8x40mm.
- 421038 - Parafuso de rosca chapa 22x4,8 mm. DIN 7981 A2.
- 421040 - Parafuso de rosca chapa 32x3,9 mm. DIN 7981 A2.

Montagem



Verifique o conteúdo.

Evite a sujidade na tubagem e nas proximidades antes de instalar.

Se a instalação de encanamento é nova, deixe a água correr.

É recomendável usar luvas anticorte para as operações de montagem.

Utilize teflon para selar as conexões.

Ligue o cotovelo à saída do botão (ver seta na parte inferior do botão) · Fig.1

Ligue a saída do misturador anti-retorno à entrada do botão de pressão. (ver seta na parte inferior do botão) · Fig. 1

Ligue o tubo de água misturada ao cotovelo · Fig. 1

Introduza o cano pelo orifício superior do móvel e fixe-o com as porcas que o acompanham · Fig. 2

Ligue as tomadas de água (não incluídas) ao misturador anti-retorno.

Introduza o botão no orifício pela parte interior do móvel e fixe-o com a sua porca pela parte exterior.

Ligue a extremidade livre do tubo de água misturada à tomada do cano.

Monte a válvula de escoamento · Fig. 3

Fixe o lavatório na parede · Fig. 4

Já pode ligar as tomadas de água e de escoamento ao lavatório.

Regule a temperatura desejada girando a coroa do misturador anti-retorno.

Introduza o Parapeito pela parte superior do rebordo do recipiente, deslize-o pelas suas guias e fixe-o com os parafusos, depois de ter colocado previamente as buchas na parede.

Fixe os complementos à parede sobre o Parapeito com os seus respectivos parafusos.

Fixe o porta-papéis à parede no local e na altura desejada com as suas buchas e ganchos · Fig. 4

Manuseamento

Para abrir a água mantenha pressionado o controlador com o joelho ou a coxa.

Para cortar o fornecimento solte o controlador.

A temperatura pode ser regulada através do comando do misturador anti-retorno.

Manutenção

- Use somente água e sabão neutro na limpeza.
- Esfregue com um pano macio.
- Enxagúe com água abundante.
- Seque com um pano macio.
- Não utilize ácidos ou detergentes agressivos, nem raspe com esfregões, espátulas, lâminas ou objectos cortantes ou afiados.



Segurança

Não foram observados riscos.

Peças de reposição disponíveis

- 080608 - Porta-papéis modelo Design para lavatório integral.
- 060606 - Parapeito falso para unir ao lavatório integral.
- 080418 - Dispensador de 1 caixa de luvas, lenços de papel ou toalhas.
- 460219 - Doseador de sabão em aço inoxidável de 800 ml.
- 461004 - Cano giratório 160x180x1/2" (rosca de 50mm).
- 461202 - Tubo flexível de malha de aço inoxidável H-H 1/2" 400mm.
- 460404 - Botão temporizado M-M de 1/2".
- 461604 - Misturador anti-retorno M-H-M de 1/2".
- 461802 - Cotovelo a 90° M-H de 1/2".
- 454202 - Válvula 2 1/2" com saída para pia de 500mm.

Todas as medidas estão expressas em milímetros.

Επιτοίχιος νιπτήρας αναπόσπαστος

γόνατο

Ref. 061406

Περιεχόμενα

- Περιβλήμα για ολοκληρωμένο επιτοίχιο νιπτήρα.
- 080608 - Καλάθι αχρήστων Design για αναπόσπαστο νιπτήρα.
- 060606 - αφαιρετέα τραβέρσα για να ενωθεί ο αναπόσπαστος νιπτήρας.
- 080418 - Πίδακας 1 κουτί γαντιών, χαρτομάντιλα ή πετσέτες.
- 460219 - Ανοξειδωτος δοσομετρητής σαπουνιού 800 ml.
- 461004 - Περιστρεφόμενος σωλήνας 160x180x1/2" (βίδα 50mm).
- 461202 - Εύκαμπτος σωλήνας με πλέγμα από ανοξειδωτο ασάλι H-H 1/2" 400mm.
- 460404 - Χρονοδιακόπτης M-M του 1/2".
- 461604 - Μείκτης μη επιστροφής M-H-M του 1/2".
- 461802 - Λυγισμένος σωλήνας 90° M-H του 1/2".
- 454202 - Βαλβίδα 2 1/2" με απαγωγό για νεροχύτη των 500 χιλ.
- 421240 - γάντζος 60x5mm.
- 409822 - Βύσματα από νάιλον Fisher 6x30 χιλιοστά.
- 409824 - Βύσματα από νάιλον Fisher 8x40 χιλιοστά.
- 421038 - Λαμαρινόβιδες 22x4,8 mm. DIN 7981 A2.
- 421040 - Λαμαρινόβιδες 32x3,9 mm. DIN 7981 A2.

Εγκατάσταση



Ελέγξτε το περιεχόμενο.

Καθαρίστε τις ακαθαρσίες στους σωλήνες και γύρω από αυτούς πριν από την εγκατάσταση.

Εάν η υδραυλική εγκατάσταση είναι καινούργια, αφήστε να τρέξει το νερό.

Συνίσταται να φοράτε γάντια για να μην κοπείτε κατά τη συναρμολόγηση.

Χρησιμοποιήστε ταινία τεφλόν για να σφραγίσετε τις συνδέσεις.

Συνδέστε το σωλήνα στην έξοδο του διακόπτη (βλέπε βέλος στο κάτω μέρος του διακόπτη) · Σχ. 1

Συνδέστε την έξοδο του μείκτη αντίστροφης περιστροφής στην είσοδο του διακόπτη (βλέπε βέλος στο κάτω τμήμα του διακόπτη) · Σχ. 1

Συνδέστε τον εύκαμπτο σωλήνα του μείκτη στο σωλήνα · Σχ. 1

Εισάγετε τον σωλήνα στην πάνω οπή του επίπλου και στερεώστε τον με τα παξιμάδια που τον συνοδεύουν · Σχ. 2

Συνδέστε τις υποδοχές του νερού (δεν περιλαμβάνονται) στο μείκτη αντίστροφης περιστροφής.

Εισάγετε το διακόπτη στην υποδοχή στο κάτω τμήμα του επίπλου και στερεώστε τον με τη βίδα του από έξω.

Συνδέστε την ελεύθερη άκρη του εύκαμπτου σωλήνα του μείκτη νερού στην υποδοχή του σωλήνα.

Μοντάρετε την βαλβίδα αποχέτευσης · Σχ. 3

Εφαρμόστε τον νιπτήρα στον τοίχο · Σχ. 4

Τώρα μπορείτε να συνδέσετε τις υποδοχές νερού και αποχέτευσης στον νιπτήρα.

Ρυθμίστε την θερμοκρασία που θέλετε περιστρέφοντας την κορώνα του μείκτη μη επιστροφής.

Εισάγετε την τραβέρσα στο πάνω τμήμα της φλάντζας του κάδου, γλιστρώντας την με τους οδηγούς και στερεώστε την με τις βίδες έχοντας τοποθετήσει προηγουμένως τους τάκους στον τοίχο.

Στερεώστε τα συνοδευτικά εξαρτήματα στον τοίχο πάνω στην τραβέρσα με τις βίδες της.

Στερεώστε το καλάθι αχρήστων στον τοίχο στη θέση και ύψος που θέλετε με τους τάκους και τις βελόνες · Σχ. 4

Χειρισμός

Για να τρέξει νερό κρατήστε πατημένο τον διακόπτη με το γόνατο ή το πόδι.

Για να διακόψετε την παροχή νερού αφήστε τον διακόπτη.

Μπορείτε να ρυθμίσετε την θερμοκρασία με τον διακόπτη του μείκτη μη επιστροφής.

Συντήρηση

- Χρησιμοποιήστε μόνο νερό με ουδέτερο σαπούνι για τον καθαρισμό.
- Τρίψτε με ένα μαλακό πανί.
- Ξεπλύνετε με άφθονο νερό.
- Στεγνώστε με ένα μαλακό πανί.
- Μην χρησιμοποιείτε οξέα ή σκληρά απορρυπαντικά, μην ξύνετε με σφουγγαράκια, σπάτουλες, μαχαίρια και κοφτερά ή οξύ αντικείμενα.



Ασφάλεια

Δεν έχουν παρατηρηθεί κίνδυνοι ασφάλειας.

Διαθεσιμα Ανταλλακτικα

- 080608 - Καλάθι αχρήστων Design για αναπόσπαστο νιπτήρα.
- 060606 - αφαιρετέα τραβέρσα για να ενωθεί ο αναπόσπαστος νιπτήρας.
- 080418 - Πίδακας 1 κουτί γαντιών, χαρτομάντιλα ή πετσέτες.
- 460219 - Ανοξειδωτος δοσομετρητής σαπουνιού 800 ml.
- 461004 - Περιστρεφόμενος σωλήνας 160x180x1/2" (βίδα 50mm).
- 461202 - Εύκαμπτος σωλήνας με πλέγμα από ανοξειδωτο ασάλι H-H 1/2" 400mm.
- 460404 - Χρονοδιακόπτης M-M του 1/2".
- 461604 - Μείκτης μη επιστροφής M-H-M του 1/2".
- 461802 - Λυγισμένος σωλήνας 90° M-H του 1/2".
- 454202 - Βαλβίδα 2 1/2" με απαγωγό για νεροχύτη των 500 χιλ.

Όλες οι μετρήσεις είναι σε χιλιοστόμετρα.

Lavamani integrale murale

da ginocchio

Ref. 061406

Contenuto

- Avvolgente per lavamani integrale murale.
- 080608 - Spazzatura modello Design per lavamani integrale.
- 060606 - Petto posticcio per unire a lavamani integrale.
- 080418 - Dispensatore di una scatola di guanti, tissues o asciugamani.
- 460219 - Dosatore di sapone inossidabile 800 ml.
- 461004 - Tubo giratorio 160x180x1/2" (vite di 50mm).
- 461202 - Frustino flessibile di maglia d'acciaio inossidabile H-H 1/2" 400mm.
- 460404 - Pulsante temporizzato M-M di 1/2".
- 461604 - Mischiatore antiritorno M-H-M di 1/2".
- 461802 - Gomito a 90° M-H di 1/2".
- 454202 - Valvola 2 1/2" con traboccamento per lavandino di 500mm.
- 421240 - Gancio 60x5mm.
- 409822 - Tappo di plastica nylon Fisher 6x30mm.
- 409824 - Tappo di plastica nylon Fisher 8x40mm.
- 421038 - Vite a giro 22x4,8mm DIN 7981 A2.
- 421040 - Vite a giro 32x3,9mm DIN 7981 A2.

Montaggio



Verificare il contenuto.

Evitare la sporcizia nelle tuberie e attorno prima di installare.

Se l'impianto idraulico è nuovo, lasciare andare l'acqua.

Si consiglia usare guanti antitagli per le operazioni di montaggio.

Usare teflón per sigillare le connessioni.

Connettere il gomito all'uscita del pulsante (vedere freccia nella parte inferiore del pulsante) · Fig.1

Connettere l'uscita del mischiatore antiritorno all'entrata del pulsante (vedere freccia nella parte inferiore del pulsante) · Fig. 1

Connettere il flessibile dell'acqua mischiata al gomito · Fig. 1

Introdurre il tubo per l'orificio superiore del mobile e fissarlo con le viti che si accompagnano · Fig. 2

Connettere le prese d'acqua (non incluse) al mischiatore antiritorno.

Introdurre il pulsante nel buco dalla parte interna del mobile e fissarlo con la sua vite per la parte esteriore.

Connettere l'estremo libero del frustino d'acqua mischiata alla presa del tubo.

Montare la valvola di sbocco · Fig. 3

Fissare il lavandino alla parete · Fig. 4

Può connettere le prese d'acqua e lo sbocco al lavandino.

Regolare la temperatura desiderata girando la corona del mischiatore antiritorno.

Insertare il Petto dalla parte superiore della lamiera della vasca, lasciarlo scivolare sulle sue guide e fissarlo con le viti avendo messo previamente i tasselli alla parete.

Fissare i complementi alla parete sul Petto con le sue viti corrispondenti.

Fissare la spazzatura alla parete nel luogo e altezza desiderati con i suoi tasselli e viti · Fig. 4

Maneggio

Per aprire l'acqua mantenere pressionato il pulsante con il ginocchio o la coscia.

Per tagliare il somministro liberare il pulsante.

La temperatura può regolarsi mediante il mando del mischiatore antiritorno.

Mantenimento

- Usare soltanto acqua e sapone neutro nella pulizia.
- Lavare con un straccio morbido.
- Risciacquare con abbondante acqua.
- Asciugare con uno straccio morbido.
- Non usare acidi o detersivi aggressivi, né raschiare con strofinacci, spatole, lamette o oggetti taglienti o pungenti.



Sicurezza

Non si osservano rischi.

Ricambi disponibili

- 080608 - Spazzatura modello Design per lavamani integrale.
- 060606 - Petto posticcio per unire a lavamani integrale.
- 080418 - Dispensatore di una scatola di guanti, tissues o asciugamani.
- 460219 - Dosatore di sapone inossidabile 800 ml.
- 461004 - Tubo giratorio 160x180x1/2" (vite di 50mm).
- 461202 - Frustino flessibile di maglia d'acciaio inossidabile H-H 1/2" 400mm.
- 460404 - Pulsante temporizzato M-M di 1/2".
- 461604 - Mischiatore antiritorno M-H-M di 1/2".
- 461802 - Gomito a 90° M-H di 1/2".
- 454202 - Valvola 2 1/2" con traboccamento per lavandino di 500mm.

Tutte le misure si esprimono in millimetri.