

BENKISER

ERFINDER SEIT 1909



BENKISER SEIFENSPENDER

METRIX, METRIX PRIMUS, SINTRA

BERÜHRUNGSLÖSE ELEKTRONISCHE SEIFENSPENDER

INSTALLATIONS- UND WARTUNGSANLEITUNG

TOUCH FREE DECK MOUNTED SOAP DISPENSERS

INSTALLATION AND MAINTENANCE GUIDE

INDEX

- 1 TECHNISCHE DATEN
- 2 HINWEISE VOR DER MONTAGE
- 3 PACKUNGSINHALT
- 4-6 MONTAGE
- 7 FÜLLEN DER SEIFENFLASCHE
- 8 JUSTIERUNG DER EINSTELLUNGEN
- 9 BATTERIEWECHSEL
- 10 WARTUNG
- 11 EINGESCHRÄNKTE GARANTIE
- 12-13 FEHLERBEHEBUNG

Die in diesem Dokument enthaltenen Informationen stellen die Produkte zum Zeitpunkt des Drucks dar. BENKISER Armaturenwerk GmbH behält sich das Recht vor, vorbehalten aller zutreffender Gesetze, jederzeit, nach freiem Ermessen und ohne Ankündigung die Eigenschaften, Ausführungen, Materialien und andere Spezifikationen ihrer Produkte einzustellen oder zu verändern, sowie jegliche der zuvor genannten permanent oder vorübergehend vom Markt zu nehmen. Sämtliche Informationen in diesem Dokument werden „ohne Mängelgewähr und je nach Verfügbarkeit“, ohne Garantien jeglicher Art, weder ausdrücklich noch stillschweigend, einschließlich aber nicht beschränkt auf Zusicherungen allgemeiner Gebrauchstauglichkeit, der Eignung für einen bestimmten Zweck und der Garantie, dass keine Rechte Dritter verletzt werden, zur Verfügung gestellt. BENKISER Armaturenwerk GmbH übernimmt keine Verantwortung für Irrtümer und Auslassungen in den Informationen, die in diesem Dokument dargestellt werden. BENKISER Armaturenwerk GmbH lehnt jegliche Haftung für besondere Schäden, Folgeschäden, indirekte oder mittelbare Schäden jeglicher Art, die aus der Verwendung oder in Verbindung mit der Verwendung oder der Ausführung dieser Informationen entstehen, ab. Die Marken, Handelszeichen, Logos und Dienstleistungsmarken, die in diesem Dokument enthalten sind, einschließlich deren Design, sind Eigentum der BENKISER Armaturenwerk GmbH oder anderer Dritter, und es ist Ihnen nicht gestattet, diese ohne eine vorherige schriftliche Einverständniserklärung von BENKISER Armaturenwerk GmbH bzw. dieser Dritten, denen sie gehören mögen, zu verwenden.

TECHNISCHE DATEN

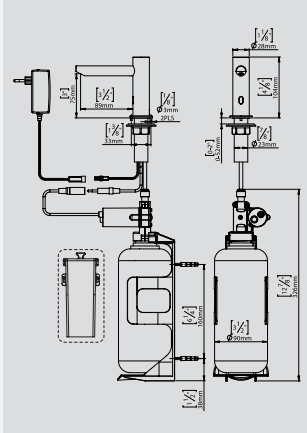
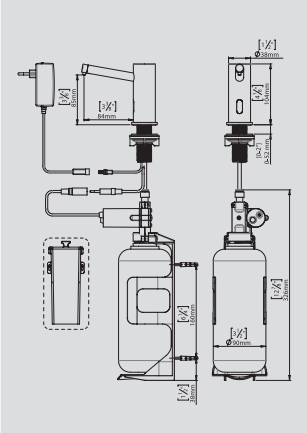
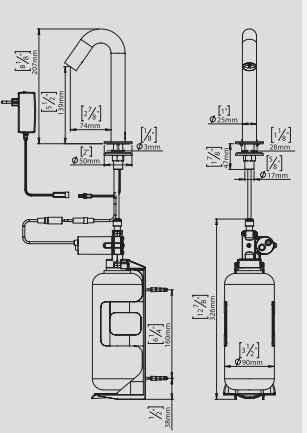
		
METRIX SEIFENSPENDER, BATTERIEBETRIEB	METRIX PRIMUS SEIFENSPENDER, BATTERIEBETRIEB	SINTRA SEIFENSPENDER, BATTERIEBETRIEB
1991010	1991810	1991210
METRIX SEIFENSPENDER, NETZBETRIEB	METRIX PRIMUS SEIFENSPENDER, NETZBETRIEB	SINTRA SEIFENSPENDER, NETZBETRIEB
1991023	1991823	1991223

Seifentank-Volumen	1 Liter / 33.8 oz. oder 6 Liter / 1.6 Gallonen
Stromversorgung	Batteriefach für 6xD Batterien oder 12V Netzbetrieb
Seifenviskosität	100 – 3800 cPs
Standard Seifenabgabemenge	1.4ml (justierbar mit der optionalen Fernbedienung)
Sensorbereich	30-100 mm +/- 10 mm /1.18-3.94” (justierbar mit der optionalen Fernbedienung)

HINWEISE VOR DER MONTAGE

INHALT ÜBERPRÜFEN

Entfernen Sie sämtliche Teile aus der Verpackung und vergleichen Sie jedes Teil mit der Liste im Abschnitt „Packungsinhalt“. Vergewissern Sie sich, dass alle Teile vorhanden sind, bevor sie das Verpackungsmaterial entsorgen. Falls Teile fehlen sollten, versuchen Sie nicht, Ihren elektronischen Seifenspender zu installieren, bis Sie sich die fehlenden Teile beschafft haben.

WARNHINWEIS

Nicht in Richtung eines Spiegels oder eines anderen elektronischen Systems, das über einen Infrarot-Sensor gesteuert wird, installieren. Um Reflexionsprobleme vorzubeugen wird empfohlen, einen Mindestabstand von 1,5 m zwischen dem Seifenspender und anderen Objekten einzuhalten.

WICHTIG Bitte beachten Sie, wenn eine Sensor-Armatur genutzt wird, die neben dem Seifenspender installiert ist, sollten die Hände des Nutzers sich nicht im Sensorbereich des Seifenspenders befinden.

Benkiser Flüssigseifenspender sorgen mit der richtigen Pflege für einen langfristigen reibungslosen Betrieb. Qualitäts-Flüssigseife der empfohlenen Viskosität- und pH-Werten sind die wichtigsten Faktoren für einen reibungslosen Betrieb Ihres Seifenspenders. Bei Bedarf verwenden Sie ein Viskosimeter, um die Viskosität Ihrer Seife zu überprüfen und maximalen Nutzen zu erzielen. Die empfohlene Viskosität der Flüssigseife liegt bei 100-3800 cPs. Dickere Flüssigseife fließt langsamer durch und hemmt die Pumpe, was zu Spannungen und Schäden führen kann.

Benkiser Flüssigseifenspender können mit jeder handelsüblichen Seife der empfohlenen Viskosität und pH-Werte genutzt werden. Der pH-Wert der verwendeten Seifen sollte bei allen Benkiser Seifenspendern zwischen 5,5 und 8,5 liegen. Geringere pH-Werte führen zur Korrosion des Metall-Seifenspenders und der Gummi- und Kunststoffteile. Höhere pH-Werte verursachen im Laufe der Zeit eine Zersetzung der Gummiteile und Kunststoffkomponenten.

PACKUNGSGEHALT

Machen Sie sich mit den Bezeichnungen für die Teile vertraut und vergewissern Sie sich, dass alle Teile vollständig enthalten sind.

1 X Seifenspender mit Befestigungen

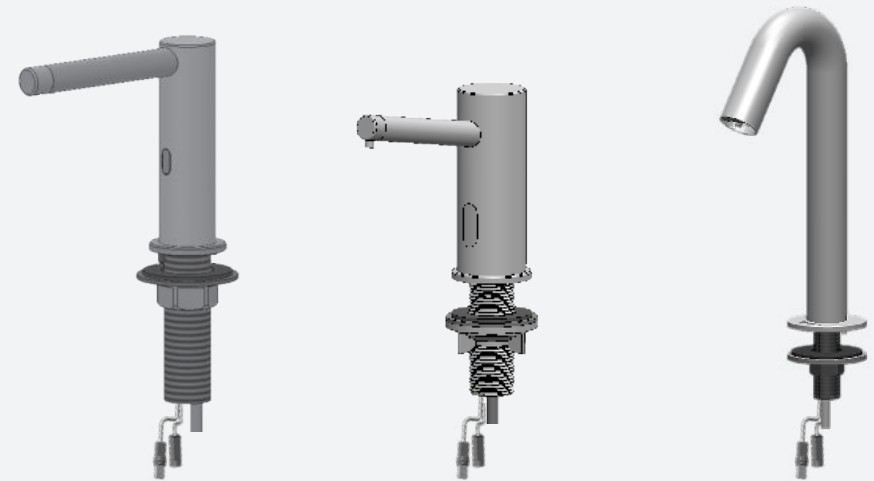

1 X Pumpe mit Befestigungen



1 X Batteriefach für 6 X D Batterien / 12V Netzbetrieb

1 x Seifenflasche mit Flaschenhalterung und Pumpe

MONTAGE

SCHRITT 1 - ENTFERNEN SIE DIE BEFESTIGUNGSMATERIALIEN

Metrix und Metrix Primus Seifenspender:

Bohren Sie ein Loch in den Waschtisch gemäß der empfohlenen Bohrlochgröße. Entfernen Sie die Mutter, Scheibe und die Dichtung vom Seifenspender.

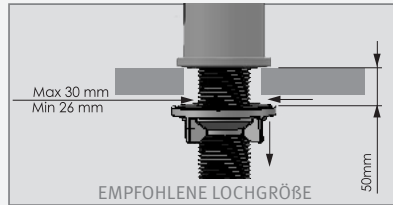

Enthält Ihr Seifenspender einen Verdrehenschutz, bohren Sie ein extra Loch für den Stift (s. Abbildung)

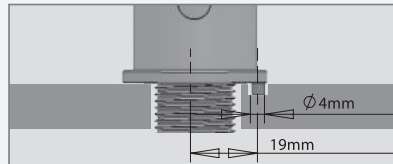

Sintra Seifenspender:

Entfernen Sie die Sechskantmutter, Scheibe und Dichtung. Lassen Sie den O-Ring an der Armatur.

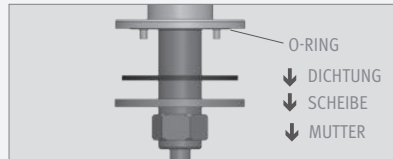

Bohren Sie ein Loch in den Waschtisch gemäß der empfohlenen Bohrlochgröße.



SCHRITT 2 - INSTALLATION DES SEIFENSPENDERS

Metrix und Metrix Primus Seifenspender:

Platzieren Sie den Seifenspender in das Bohrloch des (Wasch-)Tisch. Benutzen Sie die Dichtung, Scheibe und Mutter, um den Seifenspender zu befestigen.

1

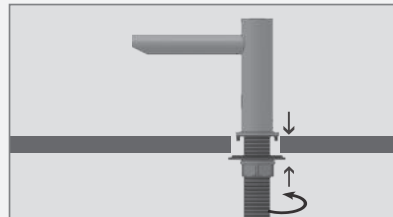

Sintra Seifenspender:

Führen Sie die Sechskantmutter, Scheibe und Dichtung über den Schlauch und befestigen den Seifenspender

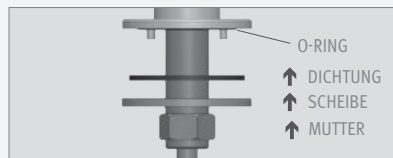

MONTAGE

2

Befestigen Sie die Seifenflasche und die Flaschenhalterung an der gewünschten Stelle.

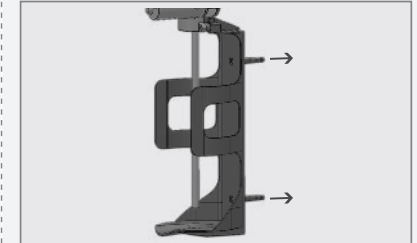

3

Verbinden Sie die Leitung des Seifenspenders mit dem Anschluss der Pumpe

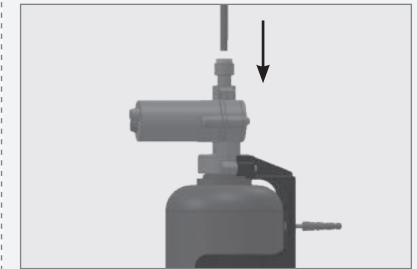

SCHRITT 3 - AN DAS STROMNETZ ANSCHLIESSEN

1

Entfernen Sie den Schutzaufkleber, der den Sensor bedeckt. Halten Sie sich vom Sensorbereich fern.

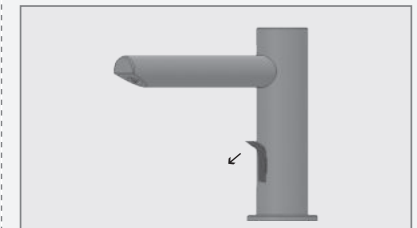

2

Verbinden Sie den Pumpenstecker mit dem passenden Stecker der Elektrikeinheit. Bitte beachten Sie dass der Stecker wasserdicht ist und daher möglicherweise Widerstand beim verbinden auftreten kann.



MONTAGE

WICHTIG: DER 4-POLIGE STECKER SOLLTE SO KORREKT ANGESCHLOSSEN WERDEN, DASS DER O-RING NICHT SICHTBAR IST UND EIN KLICKEN HÖRBAR IST.

ACHTUNG: WENN DER 4-POLIGE STECKER NICHT KORREKT ANGESCHLOSSEN IST, LÄUFT DIE PUMPE KONTINUIERLICH

2a

Bei Batterieversionen:

Batteriekasten an der Wand befestigen und Batteriestecker anschließen

Achtung: Stellen Sie sicher, dass die Stecker entsprechend der Angaben auf dem Batteriekastenaufkleber angeschlossen sind.

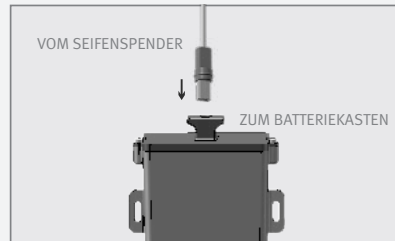

2b

Bei Trafoversionen:

Den Transformator in die Steckdose stecken und den Transformatorstecker anschließen

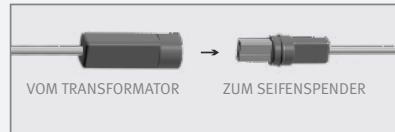

3

Warten Sie etwa 10 Sekunden, bevor Sie Ihre Hände in den Sensorbereich bringen.



FÜLLEN DER SEIFENFLASCHE

Wenn es sich bei Ihrem Modell um ein MF-Modell handelt, lesen Sie bitte die Installationsanleitung für Multifeed-Modelle.

1

Schrauben Sie die Seifenflasche von der Pumpeneinheit ab und ziehen Sie sie aus der Flaschenhalterung heraus.



2

Füllen Sie die Flüssigseife bis zur obersten Markierung auf.



3

Setzen Sie die Flasche in die Flaschenhalterung ein.



4

Schrauben Sie die Seifenflasche wieder in die Pumpeneinheit ein. Stellen Sie sicher, dass die Flasche gut befestigt ist.

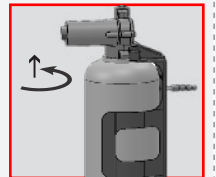

5

Drücken Sie die Nachfüll-Taste auf der Rückseite der Pumpeneinheit, bis Seife aus der Seifenspenderdüse austritt. Dieser Vorgang kann auch mit der Nachfüllfunktion der Seifenspender-Fernbedienung durchgeführt werden.

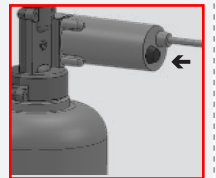

6

HINWEIS: Sobald die Seife in der Seifenflasche die untere Markierung erreicht hat, sollte die Seifenflasche nachgefüllt werden. Um den Seifenbehälter wieder aufzufüllen, beziehen Sie sich bitte auf die Schritte 1-5.



JUSTIERUNG DER EINSTELLUNGEN

Falls gewünscht, verwenden Sie die Fernbedienung, um die Einstellungen des Seifenspenders anzupassen.

Halten Sie die Fernbedienung in einem Abstand von ca. 10-15cm gerade vor den Sensor.

Achtung: Wenn Sie die Fernbedienung des Seifenspenders außerhalb des empfohlenen Bereichs halten (zu nah oder zu weit), kann dies die Fernaktivierung beeinträchtigen.

Wählen Sie die Funktion, die Sie einstellen möchten, indem Sie auf die Funktionstaste wie folgt drücken:

1 - SEIFENMENGE

Die pH-Werte der verwendeten Seifen sollten bei allen Benkiser Seifenspendern zwischen 6,5 und 8,5 liegen. *

① 0,7 bis 0,9 ② 1,2 bis 1,6 ③ 1,6 bis 1,9 ④ 2,1 bis 2,3

Anzeige: Die LED im Sensorauge blinkt kontinuierlich.

* Die genaue Seifenmenge hängt von der Viskosität der Seife ab.

2 - ADJ

Diese Funktion ermöglicht es, die Werkseinstellungen der Seifenabgabemenge wiederherzustellen.

Anzeige: Die LED im Sensorauge blinkt 2 Mal

3 - VORÜBERGEHENDE STILLLEGUNG

Diese Funktion ist ideal, um Aktivitäten vor dem Sensor auszuführen, ohne dabei das System versehentlich zu aktivieren (z. B. Reinigung). Der Seifenspender bleibt für eine Minute ausgeschaltet, wenn diese Taste einmal gedrückt wird.

Um die Funktion abzubrechen und in den Normalbetrieb zurückzukehren, drücken Sie erneut die Ein / Aus-Taste oder warten Sie eine Minute.

Anzeige: AUS - 2 mal schnelles Blinken, EIN - 4 mal schnelles Blinken

4 - DIE NACHFÜLLUNG DER SEIFE

Sobald die Seifenflasche wieder gefüllt ist, drücken Sie die FILL-Taste. Die Pumpe läuft dann eine Minute lang, damit die Seife aus der Seifenspenderdüse austreten kann.

Um diese Funktion zu unterbrechen, drücken Sie erneut die FILL-Taste. Wenn die Seife noch nicht aus der Düse kommt, drücken Sie erneut die FILL-Taste.

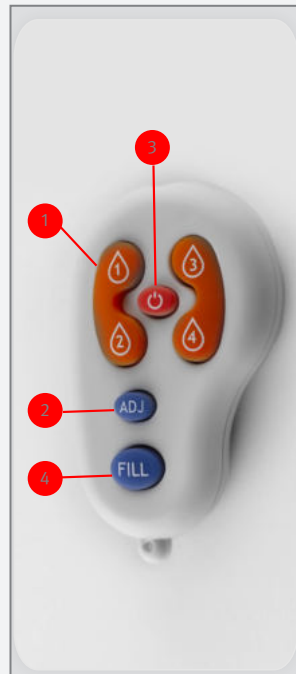

BATTERIEWECHSEL

Nur für Batteriemodelle

Wenn die Batterie schwächer wird, blinkt die LED-Anzeige mit einem konstanten Tempo, wenn sich die Hände des Benutzers innerhalb des Sensorbereichs befinden. Die Batterie muss dann innerhalb von zwei Wochen ausgetauscht werden.

Um die Batterie in Batteriemodellen auszutauschen:

1. Öffnen Sie vorsichtig den Batteriekasten, verwenden Sie dabei einen 2,5 mm Inbusschlüssel
2. Entfernen Sie die alten Batterien
3. Ersetzen Sie die verbrauchten Batterien durch neue D-Batterien
4. Schließen Sie den Kasten.

HINWEIS: Verwenden Sie gebrauchte und neue Batterien nicht zusammen.

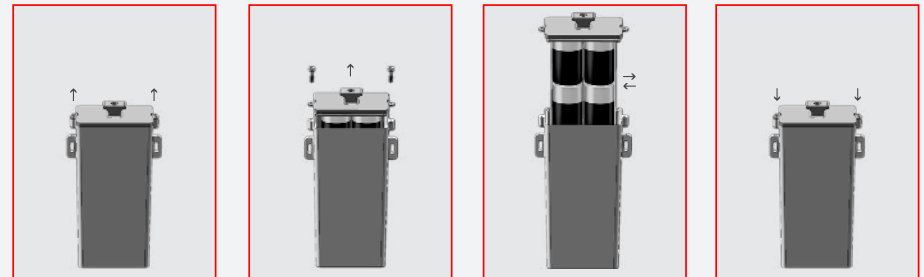

Wichtig: Verbrauchte Batterien sollten nicht mit dem normalen Hausmüll entsorgt werden. Informationen zur Entsorgung und zum Recycling erhalten Sie bei Ihrer örtlichen Behörde.



Pflege und Reinigung von Chrom und veredelten Oberflächen

NIEMALS Stahlwolle oder Alkohol, Säure, Scheuermittel, etc. enthaltende Reinigungsmittel verwenden. Durch die Verwendung von unzulässigen Reinigungs- oder Wartungsprodukten oder -substanzen kann die Oberfläche des Seifenspenders beschädigt werden. Zur Reinigung der Oberfläche des Seifenspenders AUSSCHLIESSLICH Seife und Wasser verwenden, anschließend mit einem sauberen Tuch oder Handtuch trocknen. Bei der Reinigung von Fliesen sollten die Seifenspender vor Spritzern mit scharfen Reinigungsmitteln geschützt werden.

Trennen Sie die Seifenleitung von der Pumpe

Die Seifenleitung kann durch einfaches Schieben und Ziehen von der Seifenpumpe getrennt werden. Der Gleitring des Schnellanschluss-Befestigungsrippels an der Pumpe sollte nach unten gezogen werden. Das offene Ende der Seifenleitung wird somit gelockert und die Leitung kann dann leicht herausgezogen werden.

Reinigen Sie die Seifenflasche

Reinigen Sie die Flasche vor dem Nachfüllen, indem Sie warmes Wasser durch die Schläuche und die Pumpe laufen lassen, bis sauberes Wasser aus der Düse austritt. TIPP: Durch die Verwendung einer Ersatzflasche kann dieser Prozess schnell und hygienisch bei minimalen Ausfallzeiten durchgeführt werden.

BENKISER Armaturenwerk GmbH gewährleistet, dass ihre elektronischen Produkte für einen Zeitraum von zwei Jahren ab Datum des Produktkaufs unter normaler Verwendung frei von Material-, Herstellungs- und Verarbeitungsfehlern bleiben.

Tritt während der sachgerechten Nutzung ein Defekt auf und erfolgt eine Fehleranzeige innerhalb angemessener Frist, in jedem Fall aber vor Ablauf der Garantiezeit, wird BENKISER Armaturenwerk GmbH nach eigenem Ermessen das Produkt reparieren, ein Ersatzteil oder Ersatzprodukt liefern oder für entsprechende Anpassungen sorgen. Die Haftung von BENKISER Armaturenwerk GmbH übersteigt nicht den Kaufpreis des Produkts.

Weitere Ansprüche wie Arbeitskosten, Installationskosten, andere anfallende oder sich daraus ergebende Kosten, mit Ausnahme der oben angegebenen, werden nicht übernommen. Schäden durch Unfall, fehlerhaften Einsatz oder Missbrauch unterliegen nicht dieser Garantie. Bei unsachgemäßer Pflege und Reinigung wird die Garantie ausgeschlossen.

Sämtliche Garantieansprüche an BENKISER Armaturenwerk GmbH müssen von einem Kaufnachweis (Originalkaufbeleg) mit Datum belegt sein. Voraussetzung ist außerdem, dass der Einbau gemäß der einschlägig geltenden gesetzlichen Bestimmungen erfolgt. Des Weiteren sind in jedem Fall bei der Installation des Produktes die von Benkiser herausgegebenen Installationsanleitungen, technischen Produktinformationen und die technischen Datenblätter sowie die Allgemeinen anerkannten Regeln der Technik zu beachten.

Zur Fehleranzeige bzw. Inanspruchnahme der Garantie, setzen Sie sich bitte mit Ihrem BENKISER-Lieferanten, Händler oder Sanitärfachbetrieb in Verbindung. Ihr Garantieanspruch muss unter Angabe aller relevanten Informationen, einschließlich einer vollständigen Problembeschreibung des Produkts, der Modellnummer, Kaufdatum des Produkts, dem Käufer, sowie des Installationsdatums erfolgen. Bitte fügen Sie auch die Originalrechnung bei.

BENKISER Armaturenwerk GmbH und oder Verkäufer lehnen jegliche Haftung für besondere Schäden, Folgeschäden oder beiläufig entstandene Schäden ab

Diese Garantie schließt die Haftung für Schäden am Produkt durch unsachgemäße Wartung, Verschleiß, Missbrauch oder Fehlbedienung, gleichgültig ob durch einen Lieferanten, eine Wartungsfirma oder den Verbraucher verursacht, aus.

Diese Garantie schließt Produktschäden, die durch die folgenden Handlungen verursacht wurden, aus:

- Fehlerhafte Installation.
- Vertauschen von Zuleitungen
- Druck oder Temperaturen außerhalb der empfohlenen Grenzen.
- Unsachgemäße Handhabung, Fremdeinwirkung, schlechte oder überfällige Wartung.
- Fremdkörper oder Schmutz in der Wasserversorgung oder im Seifentank.
- Verwendung von Seifen außerhalb der Viskositätspezifikationen.
- Veränderung der Originalkomponenten bzw. der Ersatzteile (einschließlich der Leitungen).

WARTUNGSCHECKLISTE

Anzeichen	Symptom	Ursache	Behebung	Illustration
Ungewollte Aktivierung: Seifenabgabe	Kontinuierliche Ausgabe aus der Düse	AUX-Stecker ist nicht richtig angeschlossen	Der Stecker muss vollständig eingeführt werden, bis der weiße O-Ring nicht mehr sichtbar ist. Entfernen Sie den O-Ring falls nötig	
	Zufällige Ausgabe aus der Düse	Reflexionsproblem von anderem Gegenstand	Beseitigen Sie jede Ursache für Reflexionen und verwenden Sie gegebenenfalls eine geeignete Fernbedienung, um den Erfassungsbereich zu verkürzen.	
	Seife tritt aus dem Pumpengehäuse aus.	Beschädigte Pumpe aufgrund hoher Viskosität oder Schmutz in den Rohren	Ersetzen Sie die Pumpe. Spülen Sie die Leitung und das Gehäuse des Seifensenders bis hin zur Düse mit warmem Wasser durch.	
Seife wird nicht abgegeben	Die Pumpe macht Geräusche wenn der Sensor aktiviert wird	Die Seifenflasche ist leer	Füllen Sie Seife mit geeigneter Viskosität (100- 3800 cPs) nach und pumpen Sie die Leitungen mit der Fülltaste auf der Fernbedienung vor.	
		Der Seifenspender wurde nicht vorgepumpt	Pumpen Sie den Seifenspender durch Drücken der Fülltaste auf der Fernbedienung vor oder durch Drücken der Nachfülltaste auf der Unterseite der Pumpe, bis Seife aus der Düse austritt.	
		Beschädigte Pumpe (Ausfluss aus dem Gehäuse)	Ersetzen Sie die Pumpe	
		Schmutz oder getrocknete Seife in der Leitung oder in der Seifenflasche	Spülen Sie die Leitung, die Pumpe und das Gehäuse bis hin zur Düse mit warmem Wasser durch. Benutzen Sie Seife mit geeigneter Viskosität.	
		Seife mit hoher Viskosität (> 3800 cPs)	HINWEIS: Die Verwendung des Seifensenders mit hochviskoser Seife kann die Pumpe dauerhaft beschädigen und die Lebensdauer verkürzen.	
		Gebogene Leitung	Biegen Sie die Leitung gerade.	

WARTUNGSCHECKLISTE

Anzeichen	Symptom	Ursache	Behebung	Illustration		
Seife wird nicht abgegeben	Die Pumpe macht keine Geräusche wenn der Sensor aktiviert wird	Der Sensor blinkt, wenn die Hand vor den Sensor gehalten wird	AUX-Stecker ist nicht richtig angeschlossen	Der Stecker muss vollständig eingeführt werden, bis der weiße O-Ring nicht mehr sichtbar ist. Entfernen Sie den O-Ring falls nötig		
			Nachfüll-Taste auf der Pumpe aktiviert die Pumpe nicht	Ersetzen Sie die Pumpe. Spülen Sie die Leitung und das Gehäuse des Seifensenders bis hin zur Düse mit warmem Wasser durch.		
			Beschädigte Pumpe (Ausfluss aus dem Gehäuse)	Ersetzen Sie die Pumpe		
			Schmutz oder getrocknete Seife in der Leitung oder in der Seifenflasche	Spülen Sie die Leitung, die Pumpe und das Gehäuse bis hin zur Düse mit warmem Wasser durch. Benutzen Sie Seife mit geeigneter Viskosität. HINWEIS: Die Verwendung des Seifensenders mit hochviskoser Seife kann die Pumpe dauerhaft beschädigen und die Lebensdauer verkürzen.		
			Der Sensor blinkt nicht, wenn die Hand vor den Sensor gehalten wird	Nachfüll-Taste auf der Pumpe aktiviert die Pumpe nicht	Transformator: Überprüfen Sie den Betrieb mit funktionierendem Transformator. Bei Bedarf durch einen geeigneten Transformator ersetzen. Batterie: Überprüfen Sie den Betrieb mit funktionierendem Batteriefach. Wechseln Sie bei Bedarf die Batterien aus oder ersetzen Sie das Batteriefach.	
			Reflexionsproblem von anderem Gegenstand	Beseitigen Sie jede Ursache für Reflexionen und verwenden Sie gegebenenfalls eine geeignete Fernbedienung, um den Erfassungsbereich zu verkürzen.		
			Beschädigter Sensor	Wenn die oben genannten Vorgehensweisen dieses Problem nicht lösen, ersetzen Sie den Sensor durch einen geeigneten Sensor. Teilenummern finden Sie in der Ersatzteilliste.		

INDEX

15	TECHNICAL DATA
16	PRE-INSTALLATION INFO
17	PACK CONTENTS
18-20	INSTALLATION
22	FILLING THE SOAP TANK
21	SETTINGS ADJUSTMENT
23	BATTERY REPLACEMENT
24	MAINTENANCE
25	LIMITED WARRANTY
26-27	TROUBLESHOOTING

The information in this document reflects products at the date of printing. BENKISER Armaturenwerk GmbH reserves the right, subject to all applicable laws, at any time, at its sole discretion, and without notice, to discontinue or change the features, designs, materials and other specifications of its products, and to either permanently or temporarily withdraw any of the forgoing from the market. All information in this document is provided "as is" without warranty of any kind, either expressed or implied, including but not limited to any implied warranties of merchantability, fitness for a particular purpose, or non-infringement. BENKISER Armaturenwerk GmbH assumes no responsibility for errors or omissions in the information presented in this document. In no event shall BENKISER Armaturenwerk GmbH be liable for any special, incidental, indirect or consequential damages of any kind, or any damages whatsoever arising out of or in connection with the use or performance of this information. The tradenames, trademarks, logos and service marks presented in this document, including their design, are the property of BENKISER Armaturenwerk GmbH or other third parties and you are not permitted to use them without the prior written consent of BENKISER Armaturenwerk GmbH or such third party as may own them.

TECHNICAL DATA

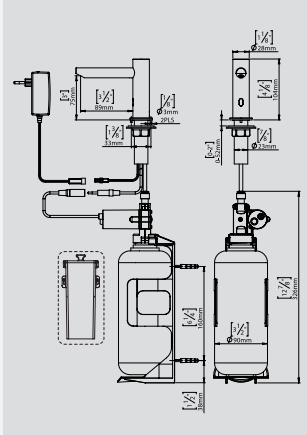
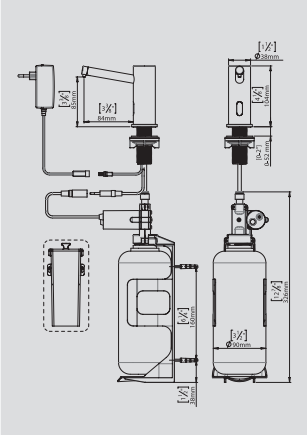
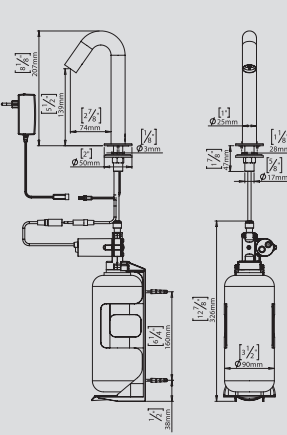
					
METRIX SEIFENSPENDER, BATTERY	1991010	METRIX PRIMUS SEIFENSPENDER, BATTERY	1991810	SINTRA SEIFENSPENDER, BATTERY	1991210
METRIX SEIFENSPENDER, TRANSFORMER	1991023	METRIX PRIMUS SEIFENSPENDER, TRANSFORMER	1991823	SINTRA SEIFENSPENDER, TRANSFORMER	1991223

Capacity	1 Liter / 33.8 oz., or 6 Liters / 1.6 Gallons
Power Supply	Battery Box for 6xD Alkaline batteries or 12V transformer
Soap viscosity	100 – 3800 cPs
Standard discharge	1.4cc (customizable by optional remote control)
Sensor range	30-100 mm +/- 10 mm /1.18-3.94” (customizable by optional remote control)

PRE-INSTALLATION INFO

Check contents

Separate all parts from the packaging and check each part with the “Pack contents” section.

Make sure all parts are accounted for before discarding any packaging material.

If any parts are missing, do not attempt to install your touch free soap dispenser until you obtain the missing parts.

Warnings

Do not install the system facing a mirror or any other electronic system operated by an infra-red sensor.

To prevent reflection problems, it is recommended to keep a minimum distance of 1.50 meters between the soap dispenser and any other objects.

IMPORTANT: Keep in mind that when using the faucet installed next to the soap dispenser, the user hands should not interfere with the soap dispenser sensor detection area.

BENKISER liquid soap dispensers, with proper care, will provide long term trouble free service. Quality liquid soap of recommended viscosity and pH levels are the main factors for smooth operation of your dispenser. If needed, use a viscometer to verify the viscosity of your soap to ensure maximum benefit. The recommended range for liquid soap viscosity is 100-3800 cPs. Thicker liquid soap flows slower and inhibits the pump valve, causing strain and damage.

BENKISER liquid soap dispensers are suitable for use with any generic liquid soap of the correct viscosity and pH. The pH level of all soap used in BENKISER liquid soap dispensers should be between 5.5 to 8.5. Lower levels will cause corrosion to the metal dispenser and even the rubber and plastic components. Higher pH levels will cause swelling to rubber parts and degradation of plastic components over time.

PACK CONTENTS

Familiarize yourself with the part names and confirm that the parts are included.

1 x Body and fixing accessories

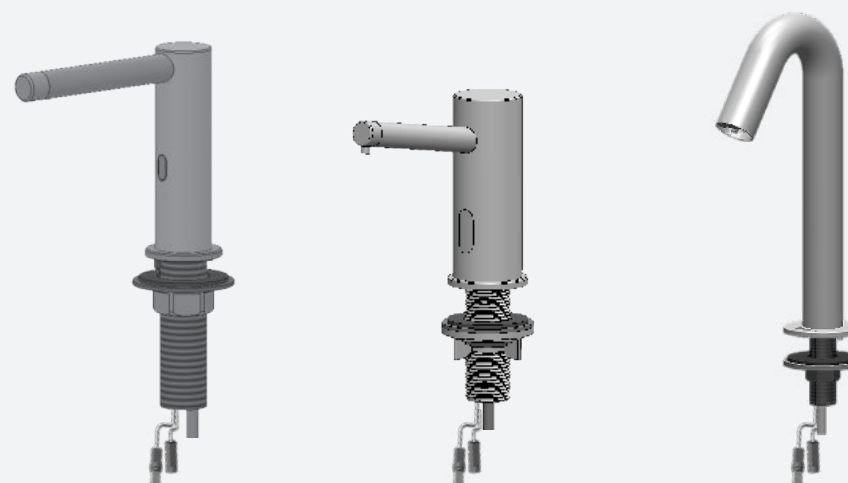

1 X pump assembly

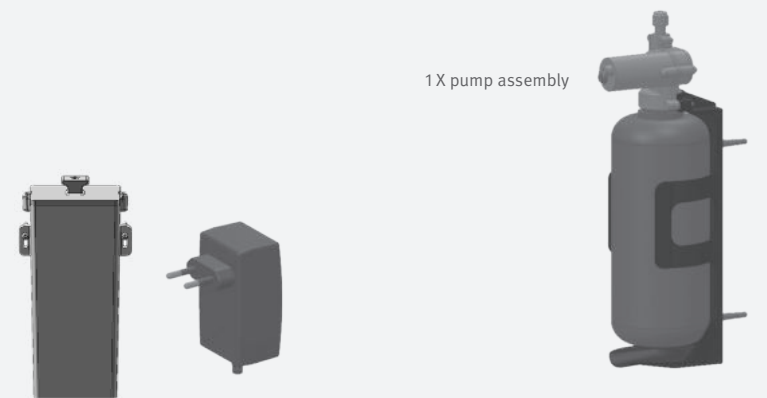

1 X Battery Box for 6xD Alkali batteries /
12V Transformer

1 x Soap tank with bottle support

INSTALLATION

STEP 1 – REMOVE ALL MOUNTING HARDWARE

For Metrix and Metrix Primus Soap Dispensers:

Drill a hole in the deck or lavatory according to the recommended hole size.

Remove the nut, the disk and the gasket from the base of the soap dispenser body.

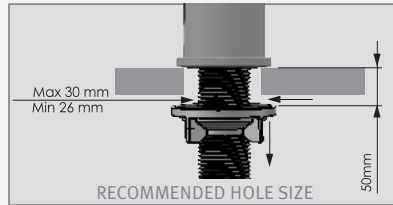

If your dispenser is supplied with anti-rotation solution, drill an additional hole for anti-rotation pin.

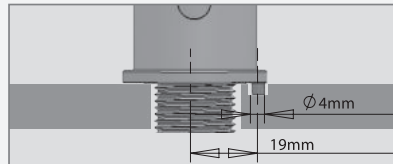

For Sintra Soap Dispenser:

Remove the hexagonal nut, disk and washer. Do not remove the O-ring from the base of the faucet.

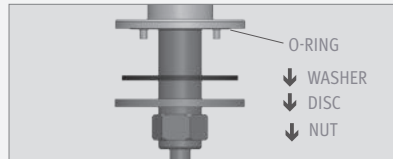

Drill a hole in the deck or lavatory according to the recommended hole size.



STEP 2 – INSTALLING THE SOAP DISPENSER

For Metrix and Metrix Primus Soap Dispensers:

Place the soap dispenser body along with the bottom ring into the hole in the deck or lavatory.

Slide the gasket, disk and nut over the soap dispenser body nipple and secure it.

1

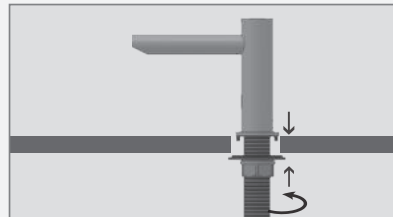

For Sintra Soap Dispenser:

Slide the washer, disk and hexagonal nut over the flexible hose and secure the faucet into place.

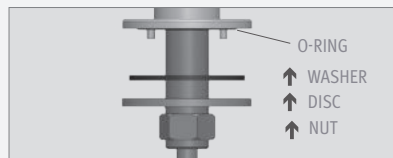

INSTALLATION

2

Fix the bottle with bottle support to the desired location.

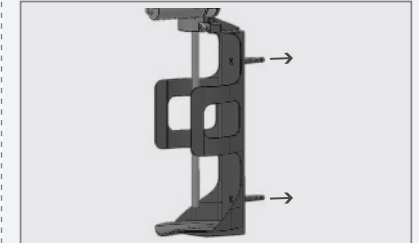

3

Snap the soap pipe from the dispenser body into the quick connection fitting of the pump.

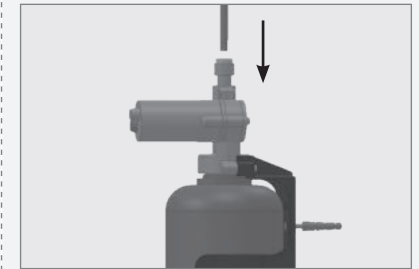

STEP 3 – CONNECTING THE POWER SOURCE

1

Remove the protective sticker covering the sensor. Keep away from the sensor range.

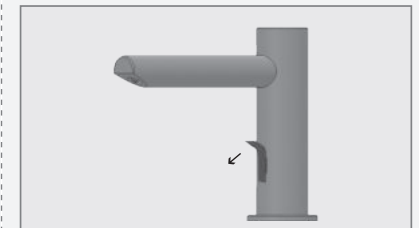

2

Connect the pump connector to its matching connector coming from the electronic unit. Please note that since the connector is water proof, some friction might apply.

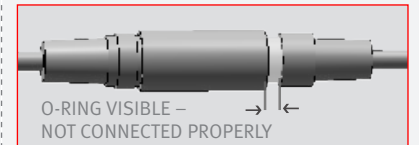

INSTALLATION

IMPORTANT: the 4 contacts connector should be connected properly so that the white o-ring is not visible and a clicking sound is heard.

PAY ATTENTION: If the 4 contacts connectors is not connected properly, the motor will work continuously.

2a

For battery versions: install the battery box on the wall underneath the sink and connect the battery connector.

Caution: make sure to connect the connectors according to the indication on the battery box sticker.

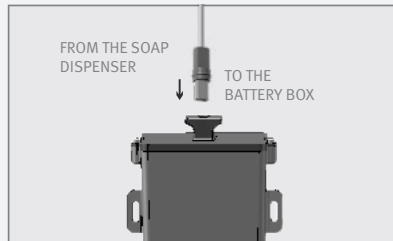

2b

For transformer versions: plug the transformer into the electricity socket and connect the transformer connector

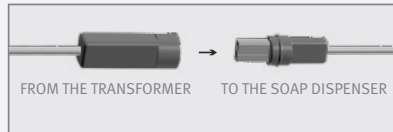

3

Wait about 10 seconds before you put your hands within the sensor range.



FILLING THE SOAP TANK

If your model is an MF model, please refer to the Multifeed installation guide.

1

Unscrew the soap tank from the pump assembly and pull it out of the bottle support.



2

Fill in the liquid soap up to the top line.



3

Insert the bottle inside the bottle support.



4

Screw the soap tank back to the pump assembly. Make sure the tank is firmly secured into place.

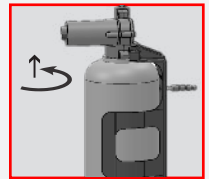

5

Press the refill button located at the back of the pump assembly until soap starts coming out of the soap dispenser spout. This operation can also be done using the soap dispenser remote control Refill function.

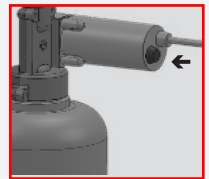

6

NOTE: Once the soap in the soap tank has reached the bottom line the soap tank should be refilled. To refill the soap tank please refer to steps 1-5.



SETTINGS ADJUSTMENT WITH A REMOTE CONTROL

If desired, use the remote control to adjust the soap dispenser settings. Hold the remote control straight in front of the sensor in a distance of about 4-6" (10-15cm).

Attention: Holding the soap dispenser remote control out of the recommended range (too close or too far) may interfere with the remote activation.

Choose the function you want to adjust by pressing on the function button as following:

1-SOAP QUANTITY

The 1-4 drop keys allow the user to choose the desired soap quantity. *

① 0.7 to 0.9 ② 1.2 to 1.6 ③ 1.6 to 1.9 ④ 2.1 to 2.3 *

Indication: continues blink of the LED in the sensor eye.

* The exact soap dosage depends on the soap viscosity.

2-ADJ

This function allows getting back to the soap quantity factory settings.
Indication: 2 blinks of the LED in the sensor eye.

3-TEMPORARY OFF FUNCTION

This function is ideal to perform any kind of activity in front of the sensor without operating the system (for example, cleaning). The soap dispenser will remain shut for one minute when this button is pressed once.

To cancel this function and to return to normal operation press the On/Off button again or wait one minute.

Indication: OFF – 2 fast blinks, ON – 4 fast blinks

4-FILL THE SOAP TANK

Once the soap tank has been filled \ re-filled press the FILL button. The pump would work for one minute in order for the soap to start coming out of the soap dispenser spout.

To stop this activity press the FILL button again. If the soap has not started coming out of the spout, press the Fill button again.

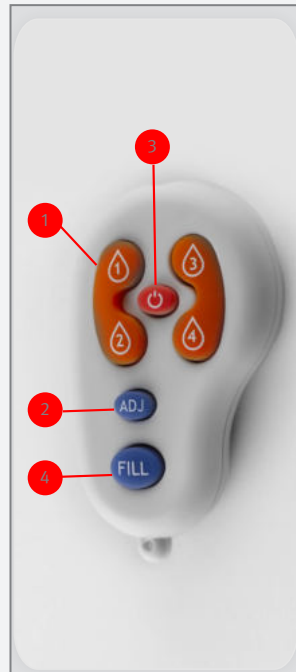

BATTERY REPLACEMENT

Battery models only

When the battery weakens, the LED indicator light will blink at a constant rate when the user's hands are within the sensor range. The battery must be replaced within two weeks.

To replace the battery in battery models:

1. Carefully open the battery box, use a 2.5 mm Allen key
2. Remove the old batteries
3. Replace the used batteries with new D batteries
4. Close the box.

NOTE: Do not mix used batteries with new ones.

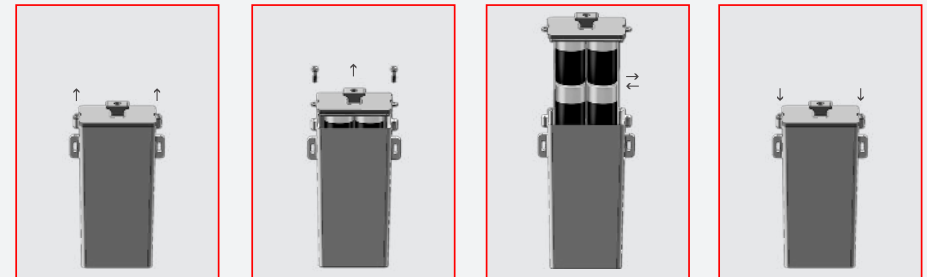

Important: Spent batteries should not be disposed of with normal household waste. Contact your local authority for information on waste disposal and recycling.



MAINTENANCE

Care and cleaning of chrome and special finishes

DO NOT use steel wool or cleansing agents containing alcohol, acid, abrasives, or the like. Use of any prohibited cleaning or maintenance products or substances could damage the surface of the soap dispenser. For surface cleaning use ONLY soap and water, then wipe dry with a clean cloth or towel. When cleaning bathroom tiles, the soap dispenser should be protected from any splattering of harsh cleansers.

Disassemble of the soap pipe from the pump

The soap pipe can be disconnected from the soap pump by a simple slide & pull action. The sliding ring of the quick connection fixation nipple on the pump should be pulled down. It releases the open end of the soap pipe which can then be easily pulled out.

Clean the soap tank

Clean out the tank prior to refill by flushing warm water through the hoses and pump until clean water is released from the spout. TIP: Keeping a spare tank will enable this process to be completed in a speedy and hygienic manner with minimal downtime.

LIMITED WARRANTY

Benkiser Armaturenwerk GmbH warrants that its electronic products will be free of defects in material and workmanship during normal use for two years from the date the product is purchased.

If a defect is found in proper usage and error is transmitted in an appropriate period, Benkiser Armaturenwerk GmbH will, at its discretion, repair, provide a replacement part or product, or make appropriate adjustments.

In no event shall the liability of Benkiser Armaturenwerk GmbH exceed the purchase price of the product.

Benkiser Armaturenwerk GmbH is not responsible for labor charges, installation, or other incidental or consequential costs other than those noted above. Damage caused by accident, misuse, or abuse is not covered by this warranty. Improper care and cleaning will void the warranty.

Proof of purchase (original sales receipt) including date must be provided to Benkiser Armaturenwerk GmbH with all warranty claims. An additional prerequisite is that the installation is carried out in accordance with the Benkiser installation guide and relevant, applicable statutory provisions. Furthermore, in each case when the product is installed, the general installation instructions, the technical information and technical datasheets from Benkiser, as well as the generally recognized rules of technology, must be observed.





For error indication and utilization of warranty service, contact your Benkiser Distributor, Dealer or Sanitary Contractor. Please be sure to provide all pertinent information regarding your claim, including a complete description of the problem, the product, model number, the date the product was purchased, from whom the product was purchased and the installation date. Also, include your original invoice.

Benkiser Armaturenwerk GmbH AND/OR SELLER DISCLAIM ANY LIABILITY FOR SPECIAL, INCIDENTAL OR CONSEQUENTIAL DAMAGES.

This warranty excludes product damage due to installation error, incorrect maintenance, wear and tear, battery, product abuse, or product misuse, whether performed by a contractor, service company, or the consumer. This warranty does not cover product damage caused by the following:

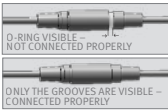
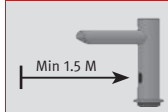
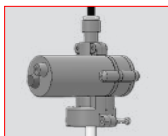
- Incorrect installation.
- Inversions of supply pipes.
- Pressures or temperatures exceeding recommended limits.
- Improper manipulation, tampering, bad or lapsed maintenance.
- Foreign bodies, dirt or scale introduced by the water supply or soap tank.
- Use of the soap outside of viscosity specifications.
- Alteration of the original product components or spare parts (including pipes).

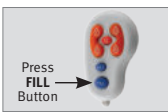
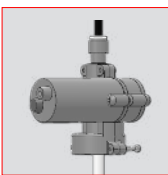
TROUBLESHOOTING

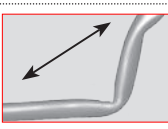
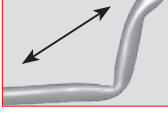
Indication	Investigation	Cause	Solution	Illustration
False activation: Soap dispensing	Continuous discharge from the nozzle	AUX connector not fully inserted	The connector should be inserted fully until white o-ring is not visible. Remove the o-ring if necessary	
	Random discharge from the nozzle	Reflection issue from other object	Eliminate any cause of reflection and if necessary use appropriate remote control to shorten detection range.	
	Soap discharging from pump housing.	Damaged pump due to high viscosity or debris in pipes	Replace the Pump. Rinse warm water through the pipe and the body of the soap dispenser all the way to the nozzle.	
Soap not dispensing	Pump is making sounds when sensor is activated	Soap tank is empty	Fill with soap with correct viscosity (100 - 3800 cPs) and prime pipes using the fill button on remote control.	
		Soap dispenser has not been primed	Prime the soap dispenser by pressing the fill button on the remote or by pressing the refill button located at the bottom of the pump, until soap exits the nozzle.	
		Damaged pump (discharge from housing)	Replace the Pump	
		Debris or dried soap in the pipe or tank	Run warm water through pipe, pump, and body all the way to the nozzle. Replace with soap of correct viscosity.	
		High viscosity soap (> 3800 cPs)	NOTE: Using the soap dispenser with high viscosity soap may cause permanent damage to the pump and shorten the lifecycle.	
		Bent pipes	Unbend or straighten pipes.	

TROUBLESHOOTING

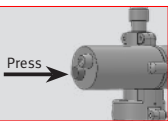
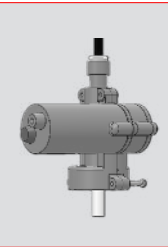
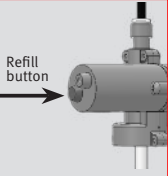
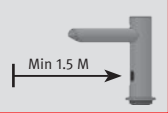
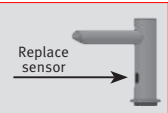
Indication	Investigation	Cause	Solution	Illustration	
Soap not dispensing	Pump is not making sound when the sensor is activated	Sensor is blinking when hand is placed in front	AUX connector not fully inserted	The connector should be inserted fully until the white o-ring is not visible. Remove the o-ring if necessary	
		Refill button on pump does not activate the pump.	Damaged pump (discharge from housing).	Replace the Pump. Rinse warm water through the pipe and the body of the soap dispenser all the way to the nozzle.	
		Debris or dried soap in the tank or tubing	Run warm water through pipe, pump, and body all the way to the nozzle. Replace with soap of correct viscosity. NOTE: Using the soap dispenser with high viscosity soap may cause permanent damage to the pump and shorten the lifecycle.		
		Sensor is not blinking when hand is placed in front	Refill button on pump does not activate the pump.	Transformer: Check operation with functioning transformer. Where necessary replace with appropriate transformer. For part numbers see spare parts list. Battery: Check operation with functioning battery pack. Where necessary, replace batteries or replace the battery pack: Battery pack (without batteries)	
		Reflection issue from other object	Eliminate any cause of reflection and use appropriate remote control to shorten detection range.		
		Damaged sensor	If the above two solutions have not resolved this issue replace with appropriate sensor. For part numbers see spare parts list.		

BENKISER

ERFINDER SEIT 1909

Daimlerstraße 2, D-93133 Burglengenfeld, Germany
Tel. +49 (0) 9471 / 600 93-0 | Fax +49 (0) 9471 / 88 55
www.benkiser.de | info@benkiser.de

